

teilholt

Tangara

Une voiture, 4 versions



FICHE TECHNIQUE

Plateforme roulante 3 CV CITROËN.
Moteur 602 cm³ (29 ch DIN) à 5 750 tr/mn,
boîte de vitesses à commande mécanique mono-
à quatre rapports avant, embrayage mono-
disque à sec, direction à crémaillère, freins
avant à disque en sortie de boîte de vitesses,
et freins arrière à tambour dans les roues,
circuits hydrauliques avant et arrière indé-
pendants, traction avant, quatre roues indé-
pendantes, amortisseurs hydrauliques, sus-
pensions avant et arrière à ressorts hélicoï-
daux horizontaux.
Vitesse maxi 115 km/h.

Citadine et campagnarde : La TANGARA

Une carrosserie entièrement en matériaux composites fibre de verre,
garantie complète contre la corrosion,

Éléments de carrosserie se réparant ou se remplaçant avec facilité,

- Couleur dans la masse,
- Hard top cabine se logeant sous le capot,
- Sans bâche AR

TVA 18,6 % récupérable

Un moteur d'une grande fiabilité, réputation d'endurance justifiée,
refroidissement par air qui élimine les problèmes de gel et de surchauffe,
Une tenue de route et confort incomparables, dûs à sa suspension,

Options :

- Bâche AR avec arceaux amovibles,
- Capote AR se rabattant soit contre l'arceau de sécurité, soit à l'AR et rideaux démontables,
- Hard top AR polyester avec ou sans glaces latérales,
- Cloison cabine amovible,
- Sièges "luxe" dossier inclinable avec tête, tête,
- Couleur : 2 tons,
- 4 roues motrices (un vrai tout terrain léger, robuste, économique).



Facsimilé © www.nobug.be/2CV

Tangara

(STANDARD)

- Portes avec glace descendante,
- Pavillon cabine amovible,
- Sièges séparés,
- Hayon AR rabattable,

- Pare-brise bombé,
- Carrosserie teintée dans la masse (une seule couleur)
(sans cloison cabine - sans bâche AR)

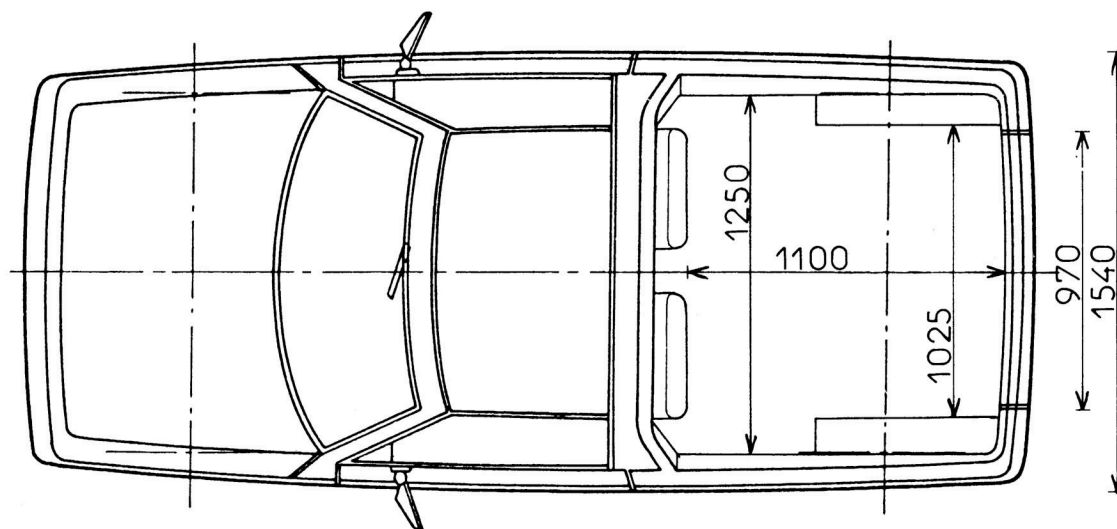
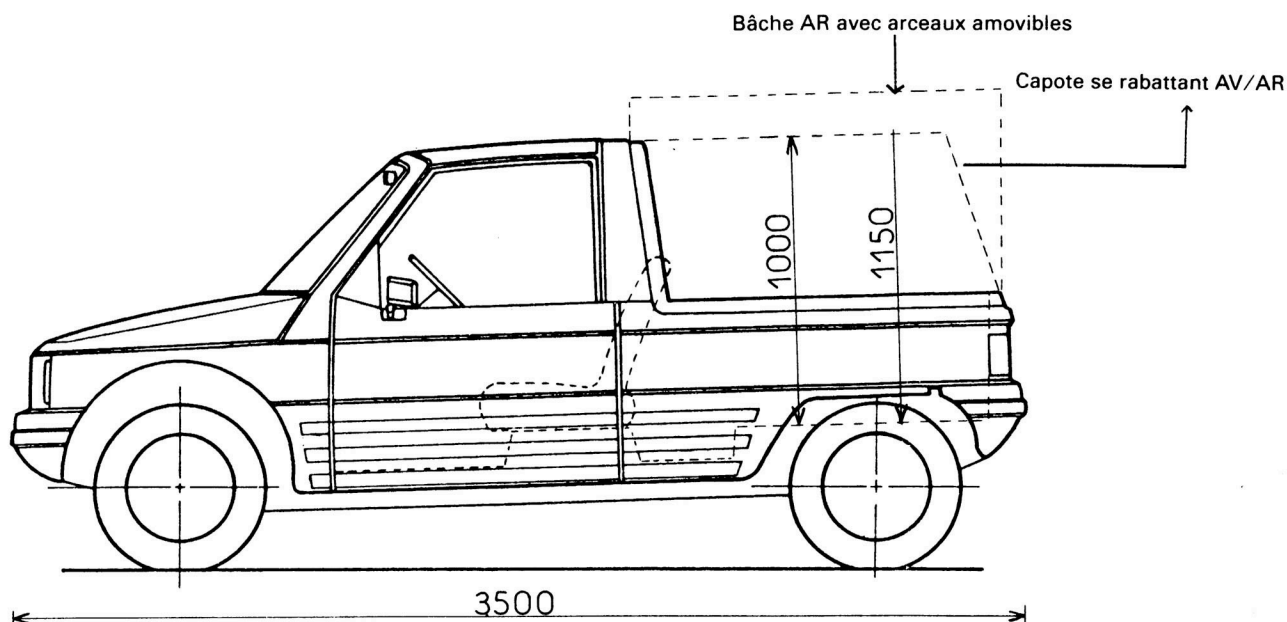

- Poids à vide : 590 kg
- Poids total autorisé en charge : 930 kg

- Poids total roulant autorisé : 1330 kg
- Charge utile : 340 kg

Facsimilé © www.nobug.be/2CV

teillhol sa TEL. 73.51.22.22 - 63120 COURPIERE