

PRATIQUE



AGREABLE



LIBRE



Facsimilé © www.nobug.be/2CV

*Je suis la TANGARA
et je plais...*

Tangara



LA VOITURE AGREABLEMENT UTILE

- Exceptionnel comportement tous chemins,
- T.V.A. 18,60 %
- Garantie contre la corrosion,
- Plateforme 2 CV 6 Citroën, moteur 3 CV refroidi par air.



PRA

Facsimilé www.nobug.be/2CV

LUNDI

Lundi, je parcours les petites annonces :
 "Jeune artisan peintre cherche véhicule débâtable, carrosserie grand teint".
 "Vétérinaire de campagne recherche voiture fiable et endurante, tous chemins, légère et économique".
 J'ai offert ma candidature.

MARDI

Mardi, je m'habille de ficus, d'azalées, de fougères et de cyclamens.
 Mon horticulteur préféré est content de moi.
 Il me dit que je suis drôlement pratique et résistante.

TIQUIE



Facsimilé www.nobug.be/2CV

M E R C R E D I

Mercredi, toute la famille déménage. Comme j'aime être utile et agréable, je ne renâcle pas à la tâche, et les grands et gros volumes ne m'effrayent pas.

J E U D I

Jeudi, je fais le marché depuis l'aube. Comme ma carrosserie est en matériaux composites inaltérables, on me toilette à grands coups de jets d'eau. Je suis sans problème, mais très coquette...

- Teintée dans la masse,
- Matériaux composites résistants aux ultra-violets et solvants
- Hard-top cabine se logeant sous le capot moteur.



2



3



4

Facsimilé www.nobug.be/2CV

V E N D R E D I

Vendredi, les filles préparent une grande évasion en Afrique. En attendant, elles m'utilisent pour leur shopping en ville. Les copains m'emmenent à la chasse le week-end prochain.

REABLER



5

S A M E D I

Samedi, je n'ai plus une minute à moi.
On entasse raquettes, planche à voile et matériel de camping,
clubs de golf, rollers et draps de plage...
On m'aime aussi pour le plaisir.

Facsimilé www.nobug.be/2CV

4. (shopping) : TANGARA standard + hard-top AR. + bas de caisse gris + enjoliveurs de roues + sièges inclinables avec têtes. 5 (plage) : TANGARA standard + capote + sièges inclinables avec têtes.

teillhol

A VOTRE SERVICE...

Un constructeur automobile de petites et moyennes séries.



Facsimilé www.nobug.be/2CV

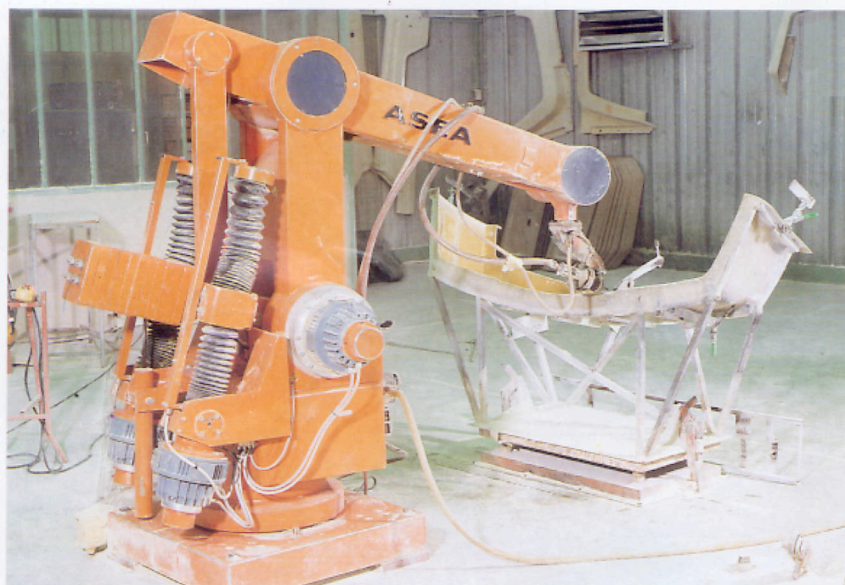

- 3 unités de production
- Capacité de production : 10.000 véhicules/an
- Mise en œuvre des matériaux composites selon les techniques les plus modernes alliées à la robotique.
- Près de 50 ans d'expérience de carrosserie et de construction automobiles.

- 1** Equipements bi-carburant
ESSENCE/GPL



- 2** Hard-top arrière amovible
instantanément.



- 3** Bâchage ou débâchage simplifié
Arceaux sur glissières.



Tangara

Document non contractuel. Dans le but d'amélioration, le constructeur se réserve la possibilité de modifier ses modèles sans préavis.

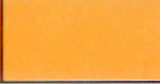
Caractéristiques	4 X 2	4 X 4
Plateforme roulante 2 CV 6 Citroën		
MOTEUR		
Puissance administrative	3 CV	
Nombre de cylindres	2	
Cylindrées en cm ³	602	
Alésage x course en mm	74 x 70	
Rapport volumétrique	8,5 ± 0,5	
Puissance maxi en KW	21 KW ISO	
Couple maxi en mdaN	3,8 mdaN ISO	
Refroidissement	Par AIR	
TRANSMISSION		
Boîte de vitesses	à commande mécanique	
Nombre de rapports	4 AV. et 1 AR.	
Type de transmission entre boîte et roues	arbre à cardans roues AV.	
		Crabot longitudinal Arbre de transmission Pont AR., arbre à cardans transversaux aux roues AR.
DIRECTION		
Type	à crémaillère	
Diamètre de braquage hors-tout en m	11,2	
LIAISON AU SOL - FREINS - PNEUMATIQUES		
Liaison au sol	4 amortisseurs hydrauliques	
Freins	Avant à disques Arrière à tambours Circuit hydraulique AV. et AR.	
Pneumatiques	125 R 15	
CARROSSERIE		
	BACHEE ou FOURGON	
Matériaux	stratifié polyester ou polyuréthane	
Nombre de places	2	
Sièges	réglables, dossiers fixes ou inclinables	
Equipements de série : glaces descendantes sur portes AV. ; cendrier ; pare-soleil conducteur + passager avec miroir de courtoisie ; feu de brouillard AR. ; plafonnier intérieur ; tapis de sol AV. caoutchouté ; commande intérieure de réglage des phares.		
PONDS EN KG		
Poids en ordre de marche	590	630
Charge utile	340	300
Poids total en charge	930	930
Poids total roulant	1.330	1.330
Le véhicule STANDARD est livré avec hard-top cabine et sans capote arrière.		
OPTIONS :		
● Capote arrière rabattable,	● Bas de caisse 2 ^e couleur,	● Glaces fixes sur hard-top
● Sièges inclinables avec têtes,	● Enjoliveurs de roues	● Glaces coulissantes sur hard-top
	● Hard-top polyester AR.	● Cloison cabine amovible.
TEINTES CARROSSERIE		

TANGARA mode d'emploi



avec option capote



avec option capote



avec option capote



avec option cloison cabine



avec option capote



avec option capote



avec option Hard-Top

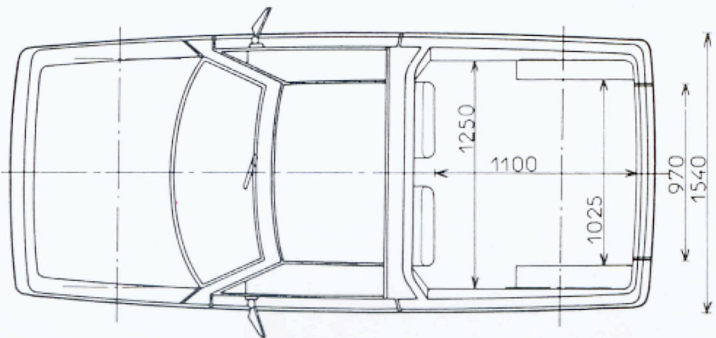
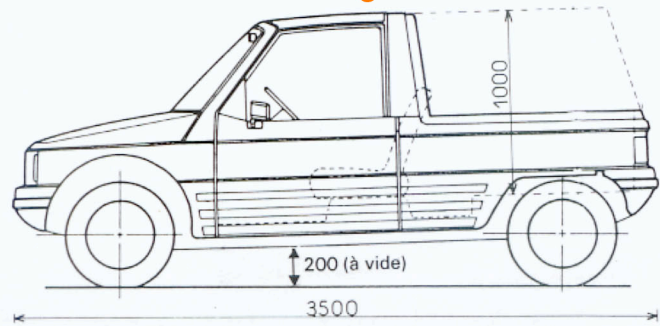

Facsimilé www.nobug.be/2CV

TANGARA 4 X 4

Facsimilé www.nobug.be/2CV

- Le meilleur rapport poids/puissance
- Transmission débrayable
- Suspensions à grand débattement, garde au sol importante
- Performances :
devers acceptable 80 %, démarrage en pente de terre 40 %
gravisement de près de 70 %
- Confort et sécurité en tout terrain
- Carrosserie inaltérable
- Le 4 X 4 le plus économique.



Renseignements et entretien auprès
des points de ventes CITROEN

Tangara

teillhol

TEILHOL S.A. - Boîte postale N° 6 - 63120 COURPIERE
Tél. : 73.51.22.22 — Télex : 990 203 — Télécopie : 73.53.16.84